

SYSTEMY KONTENEROWE CRAMO

C R A M O

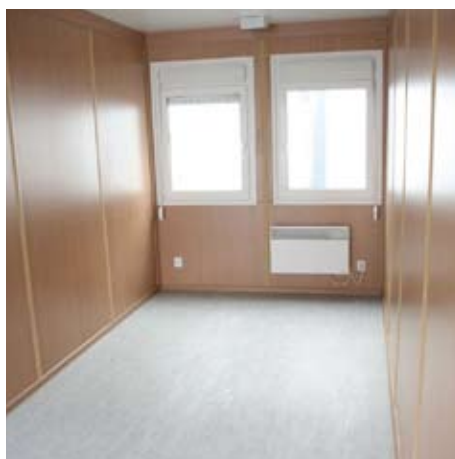

Realizując swoją filozofię działania polegającą na kompleksowej obsłudze klientów, wypożyczalnia maszyn budowlanych CRAMO wychodzi naprzeciw rosnącemu zapotrzebowaniu rynku, oferując systemy kontenerowe.

Podstawowe zalety tego rozwiązania to możliwość zaprojektowania własnego budynku i jego dowolnej rozbudowy w trakcie użytkowania, z piętrowaniem włącznie. Systemy kontenerowe są niezastąpione, gdy zachodzi konieczność szybkiego postawienia zaplecza budowy (biura, szatnie, stołówki, sanitariaty oraz magazyny). Wysoka jakość kontenerów oraz atrakcyjny stosunek ceny wynajmu do jakości, to kolejne powody, aby zdecydować się na systemy kontenerowe CRAMO. Dodatkowymi zaletami

są szybki i łatwy montaż oraz kompleksowa obsługa obejmująca montaż, transport i serwis.

W ofercie wynajmu dostępne są następujące typy modułów kontenerowych:

- biurowe
- socjalne
- sanitarne
- magazynowe

Standardowy kontener szerokiego zastosowania posiada zabezpieczenia zewnętrzne, odpowiednie wymiary oraz podłączenia i mocowania dla dźwigu, jak również do wózka widłowego i jest wygodny do transportu. Każdy moduł zaprojektowany jako obiekt tymczasowy, jest lekką konstrukcją składającą się z podłogi, obramowań dachu, narożnych profili oraz ścian wykonanych

w systemie paneli wymiennych. Konstrukcja ta umożliwia łączenie indywidualnych kontenerów na różne sposoby: wzdłuż i w poprzek. Dzięki temu, możliwe jest zespolenie kontenerów tak, aby zbudować 2 poziomy (parter + piętro), jak również poprzez dowolną konfigurację umiejscowienia drzwi, okien i ścian działowych wewnętrznych otrzymujemy dużą swobodę projektowania pomieszczeń. Pozwala to tak rozplanować funkcjonalnie obiekt, aby każdorazowo spełniał on potrzeby klienta, a jednocześnie uzyskujemy budynek o dowolnej powierzchni użytkowej. W budynkach zapewniamy odpowiedni węzeł sanitarny, który realizujemy stosując kontenery sanitarne, czyli specjalne kontenery z kompletną instalacją wodną, kanalizacyjną i zamontowanymi sanitariatami.

DZIAŁ KONTENERÓW

03-828 Warszawa. ul. Mińska 65 (wjazd od ul.Chodakowskiej)

tel. kom. +48 604 19 86 44

www.cramo.pl. infolinia: 0 222 11 98 98

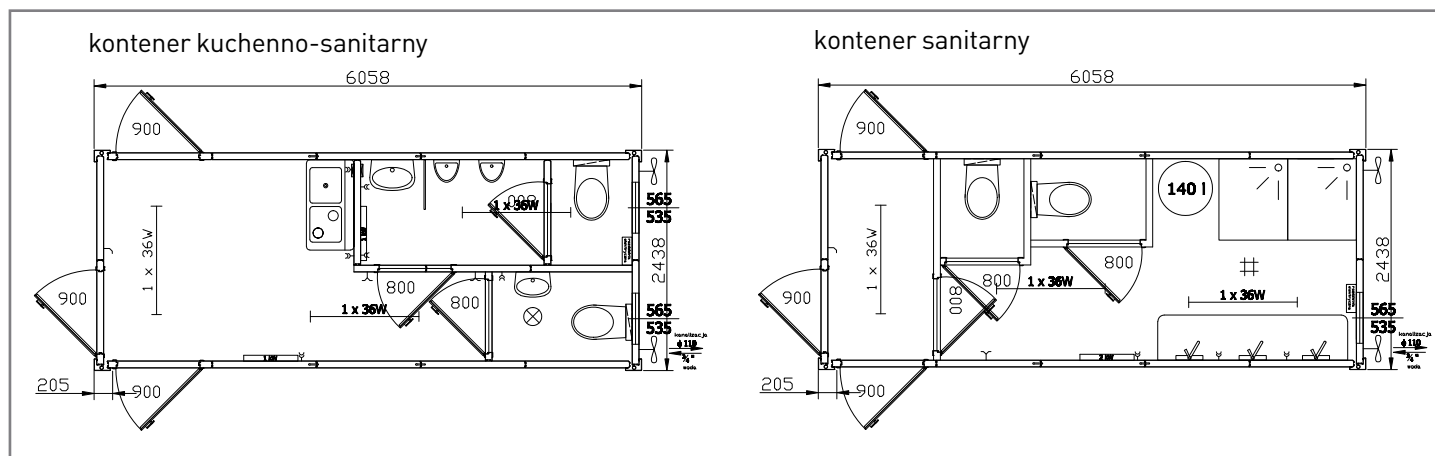
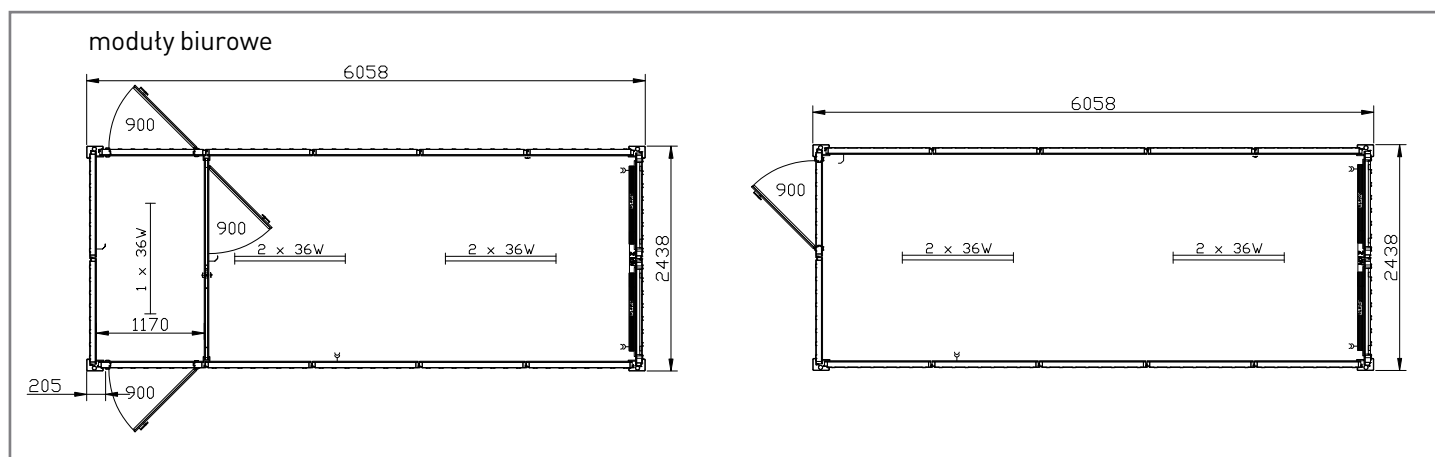

Wymiary zewnętrzne (ISO Standard): długość – 6058 mm, szerokość – 2438 mm, wysokość – 2800 mm

Wymiary wewnętrzne: długość – 5850 mm, szerokość – 2230 mm, wysokość – 2500 mm

Każdy kontener CRAMO zaopatrzony jest w kompletną instalację elektryczną: oświetlenie, gniazdka i ogrzewanie przez co jest gotowy do użytkowania bezpośrednio po ustawieniu i podłączeniu do instalacji elektrycznej. Dzięki estetycznemu wykończeniu wnętrza: ścian, podłogi i sufitu w kontenerze można urządzić biuro, zaplecze lub przeznaczyć go na inny dowolny cel.

POWERING YOUR BUSINESS

